

# GI:VE

**G**rundlagen nachhaltiger **I**nnovationsfähigkeit:  
**V**ertrauenskultur & **E**volutionäre Wissensproduktion

Dipl.-Psych. Ludwig Kannicht  
Dipl.-Psych. Dorothea Markusch  
Prof. Dr. Sebastian Kunert

Gestaltung von Innovationsprozessen: Möglichkeiten und empirische Befunde

Bielefeld, 27. September 2012

Gefördert durch



## Minnesota Innovation Research Program (ab 1983 | 14 Langzeitstudien)



“Since 1983 researchers at the University of Minnesota have been engaged in a longitudinal research program with the objective of developing such a process theory.

No overarching process theory of innovation has yet emerged from the research program, nor are prospects bright in the near future.”

## Markusch (2011): 44 teilstrukturierte Interviews, 5 Unternehmen

	Name	Beschreibung
1	Prozessdauer	Dauer von dem Äußern einer Idee bis zum Projektende
2	Verzögerung	Dauer von unerwarteten Verzögerungen
3	Zahl der Beteiligten	Zahl der am Prozess beteiligten Personen
4	Ideengeber Position	Position der ideengebenden Person im Unternehmen
5	Ideengeber beteiligt	Beteiligen des Ideengebers beim Umsetzen des Vorhabens
6	Absprache Geschäftsführung	Absprache des Vorhabens mit der Geschäftsführung
7	Projektteam	Umsetzen des Vorhabens in einem Projektteam
8	Evaluation	Abschließende Evaluation des Vorhabens
9	Formaler Ablauf	Formaler Ablauf für Innovationsvorhaben

Kannicht (2012): 154 Fragebogendatensätze, 28 Unternehmen

	Name	Besch	Korrelation mit subjektivem Innovationserfolg
1	Prozessdauer	Dauer von dem Äußern einer Idee bis zum Projektabschluss	-.284**
2	Verzögerung	Dauer von unerwarteten Verzögerungen	-.561**
3	Zahl der Beteiligten	Zahl der am Prozess beteiligten Personen	-.281**
4	Ideengeber Position	Position der ideengebenden Person	Fük: -.181*   MA: .209*
5	Ideengeber beteiligt	Beteiligen des Ideengebers beim Umsetzen des Vorhabens	.132
6	Absprache Geschäftsführung	Absprache des Vorhabens mit der Geschäftsführung	.031
7	Projektteam	Umsetzen des Vorhabens in einem Projektteam	.023
8	Evaluation	Abschließende Evaluation des Vorhabens	.359**
9	Formaler Ablauf	Formaler Ablauf für Innovationsvorhaben	.05

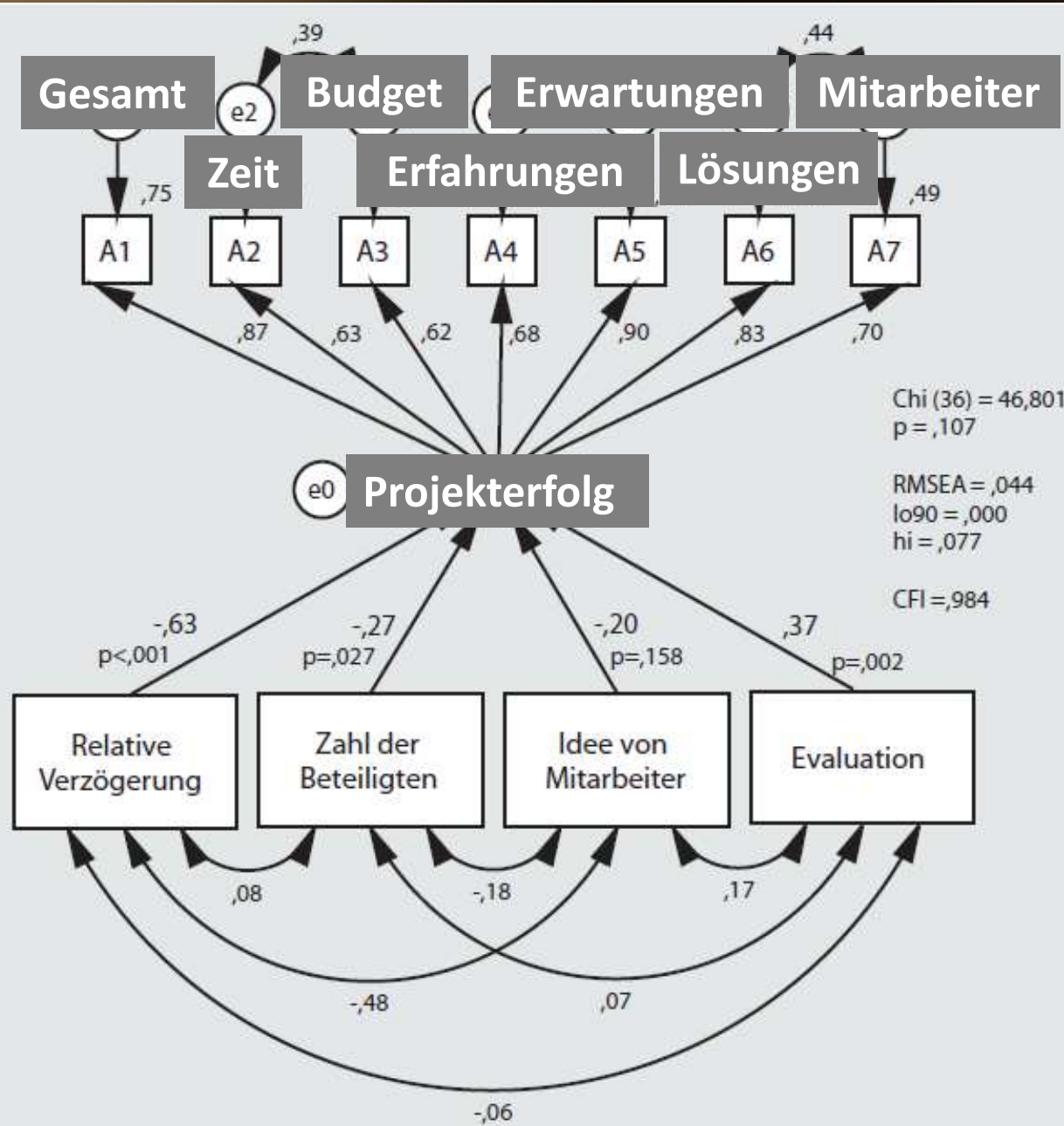

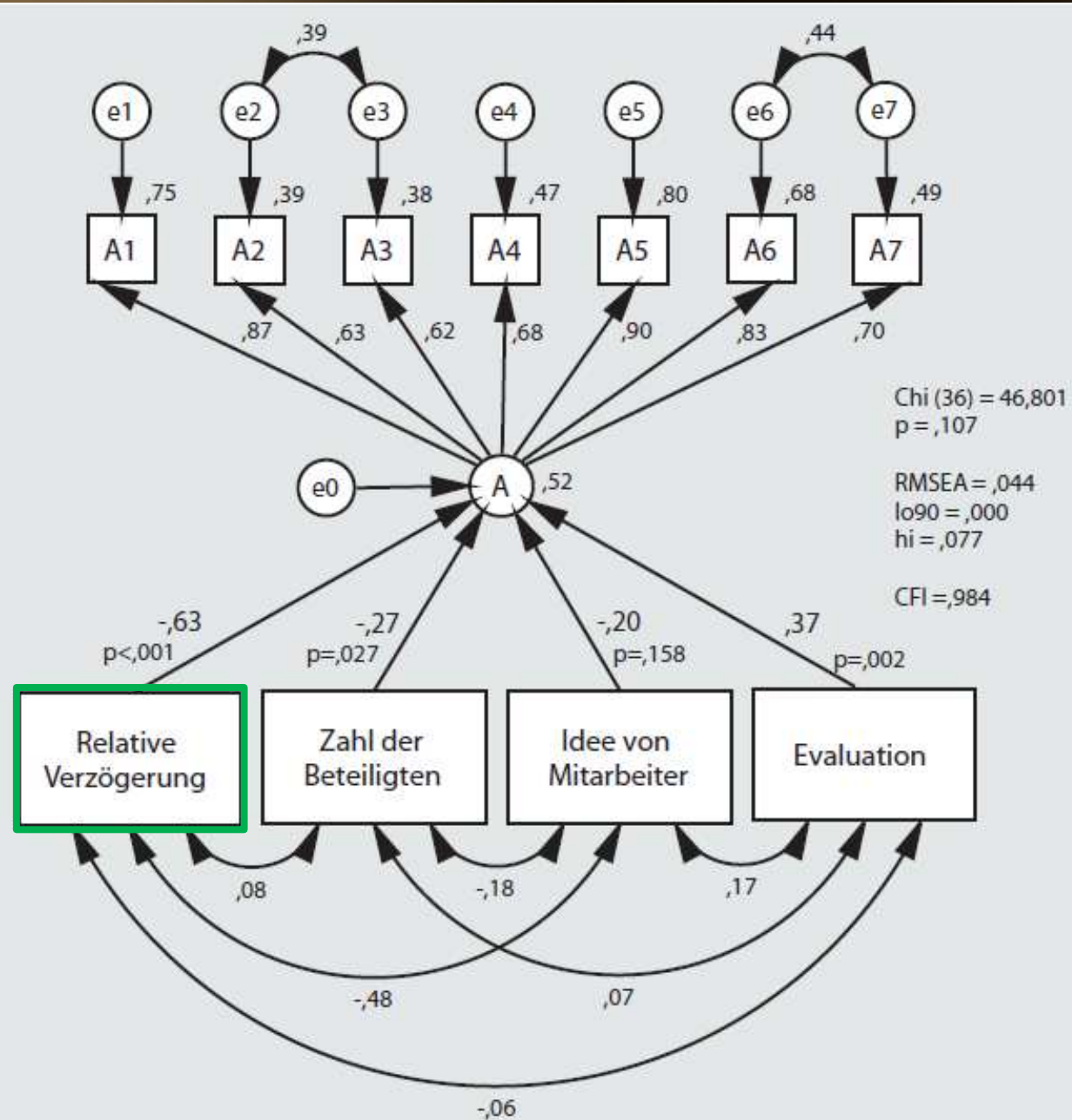

## Vielen Dank für's Zuhören!

Dipl.-Psych. Ludwig Kannicht  
Dipl.-Psych. Dorothea Markusch  
Prof. Dr. Sebastian Kunert

Humboldt-Universität zu Berlin  
Projektbüro **GI:VE**  
Rudower Chaussee 18, 12489 Berlin  
Tel.: 030 2093 9355, Fax: 030 2093 9342  
Mail.: [kontakt@vertraenskultur-innovation.de](mailto:kontakt@vertraenskultur-innovation.de)  
Web: [www.vertraenskultur-innovation.de](http://www.vertraenskultur-innovation.de)

